

# AXIOM® Cornisas de iluminación – Indirecta de campo

Para plafones especiales



Cornisa de iluminación indirecta Axiom

Este borde perimetral de aluminio extruido es una solución para utilizar como borde decorativo a la vista con plafones suspendidos o paneles de yeso.

## ATRIBUTOS CLAVE DE SELECCIÓN

- Las cornisas de iluminación indirecta de campo Axiom® para plafones especiales ofrecen un rendimiento de iluminación predecible y una integración perfecta con plafones especiales Armstrong® seleccionados
- La familia de productos CleanAssure™ incluye plafones desinfectables, sistemas de suspensión y bordes
- Las cornisas de iluminación indirecta de campo Axiom forman parte de la cartera Sustain™ y cumplen las normas de cumplimiento de sustentabilidad más estrictas del sector en la actualidad
- Gracias a nuestros socios de iluminación, esta solución prediseñada ofrece una gran variedad de opciones con tamaños y cornisas de iluminación de plafón a pared y de plafón a plafón
- Esquinas prefabricadas
- Posibilidad de cortar a la longitud deseada en el sitio de trabajo
- El clip de borde ajustable permite un rango de 0" a 3-1/4" para acomodar sus paneles especiales
- Garantía limitada de 10 años, garantía del sistema de 30 años

## APLICACIONES TÍPICAS

- Oficinas
- Pasillos
- Baños
- Cuidado sanitario
- Vestibulos
- Salas de juntas
- Venta al por menor
- Adaptaciones

## LUMINARIAS

Compatible con:  
Iluminación Axis e Iluminación Vode®.



**COLORES** Debido a limitaciones de impresión, el tono puede variar respecto al producto real.

### Selección del acabado del borde Axiom

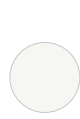

White  
(WH)



Colores  
personalizados  
disponibles

\* Los colores precalificados para cumplir con los requisitos de la cartera Sustain™ están disponibles a pedido. Se deben evaluar otros colores hechos a pedido si se requieren criterios de sustentabilidad. El tiempo de entrega aumentará.

### SELECCIÓN VISUAL

Especifique el número de artículo de la cornisa de iluminación indirecta

Ejemplo AXIASLCC2 - Cornisa de iluminación de campo indirecta Axiom, de plafón a plafón, Classic Light de 2"

	Número de artículo	Montaje	Detalle de la orilla	Opciones
Recto	AXIASL_ _	CC - De plafón a plafón CW - De plafón a pared	2 - Classic KE - Knife Edge ACT de 2"	
Esquina	AXIASL_ _	CC - De plafón a plafón CW - De plafón a pared	2 - Classic KE - Knife Edge ACT de 2"	IC - Esquina interior OC - Esquina exterior

\* Añada un dígito extra "2" antes del sufijo de color ya que todas nuestras Cornisas de iluminación de Campo Indirecta para plafones especiales se pintan por dentro y por fuera.

# AXIOM® Cornisas de iluminación – Indirecta de campo

## Para plafones especiales



**LEED WELL LBC**

**50% CONTENIDO RECICLADO**

- gestión de energía
- gestión de desechos de construcción
- materiales regionales
- diseño flexible
- ALUMINIO
- EPD
- reciclable/ampliado/ productor resp.
- materiales de origen biológico
- contenido reciclado
- abastecimiento de materias primas
- informe de ingredientes materiales
- materiales de bajas emisiones
- calidad de iluminación
- acústica

### SELECCIÓN DE ESQUINAS

#### ESQUINAS para perfiles Classic



Esquina interior de plafón a plafón

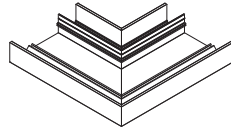

Esquina exterior de plafón a plafón

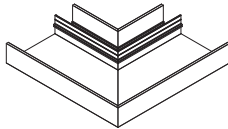

Esquina interior de plafón a pared

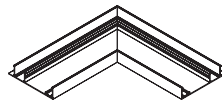

Esquina exterior de plafón a pared

#### ESQUINAS para perfiles Knife Edge



Esquina interior de plafón a plafón

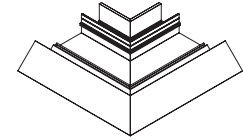

Esquina exterior de plafón a plafón

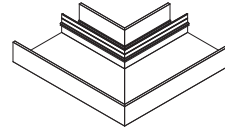

Esquina interior de plafón a pared

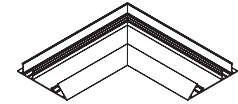

Esquina exterior de plafón a pared

#### PLAFONES ESPECIALES COMPATIBLES (ESQUINAS)

##### MetalWorks™

- Torsion Spring
- Linear
- Clip-On
- Open Cell
- 3D
- Synchro™
- Diverge™

##### WoodWorks®

- Grille
- Sistema de suspensión Tegular
- Concealed
- Torsion Spring
- Open Cell
- Linear

#### ACCESORIOS (7239 y AX4SPLICE se incluyen con el pedido)

Número de artículo. Descripción

7239 Clip de borde ajustable

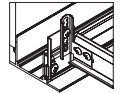

AX4SPLICE Placa de empalme Axiom



151220E Moldura en ángulo estriado de 12'

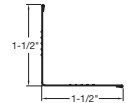

DW90C Clip de ángulo de 90°

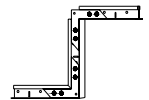

SB12P StrongBack™ Colgante de Soporte

#### DETALLES



Classic de plafón a plafón



Knife Edge® De plafón a plafón

NOTA: Para la fabricación de este producto se requieren elevaciones y planos de taller. Póngase en contacto con el servicio de atención al cliente de Armstrong en el 1 877 276 7876, seleccione las opciones 1-1-2 para obtener un presupuesto.



# SOLUCIONES DE ILUMINACIÓN

## AXIOM® Cornisa de iluminación - indirecta de campo

Para plafones especiales



Declare

**LEED WELL LBC** 50% CONTENIDO RECICLADO

- gestión de energía
- gestión de desechos de construcción
- materiales regionales
- diseño flexible
- EPD
- reciclable/ productor resp.
- materiales de origen biológico
- contenido reciclado
- abatamiento de emisiones primas
- informe de ingredientes materiales
- materiales de bajas emisiones
- calidad de iluminación
- acústica

### DETALLES

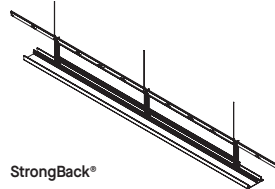
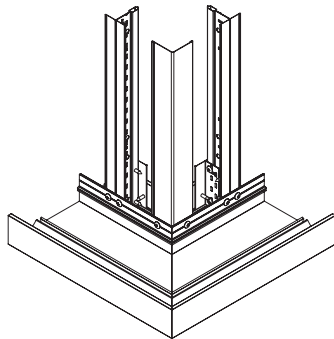
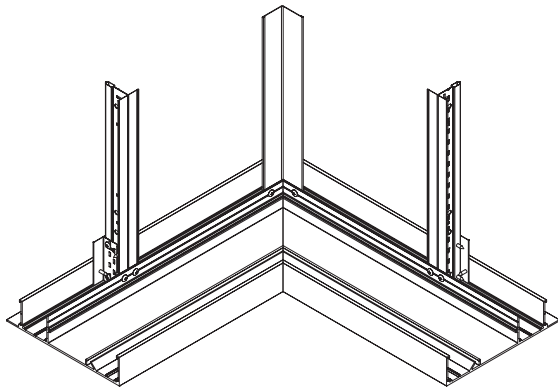

StrongBack®

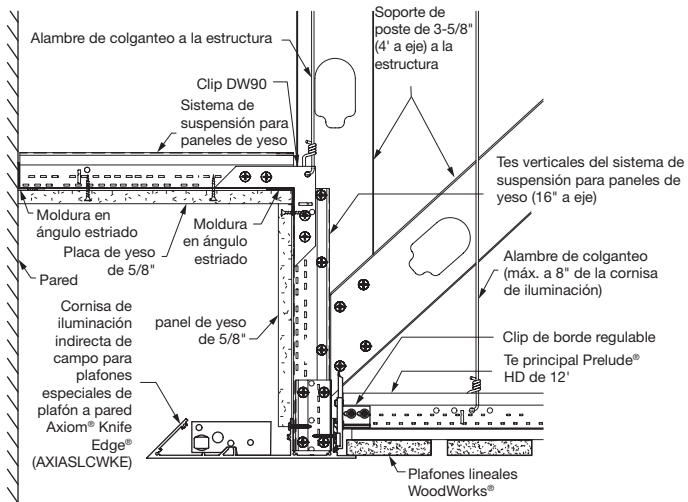
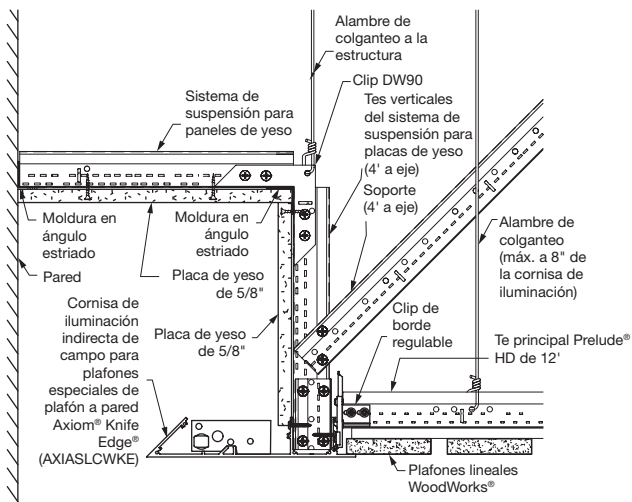
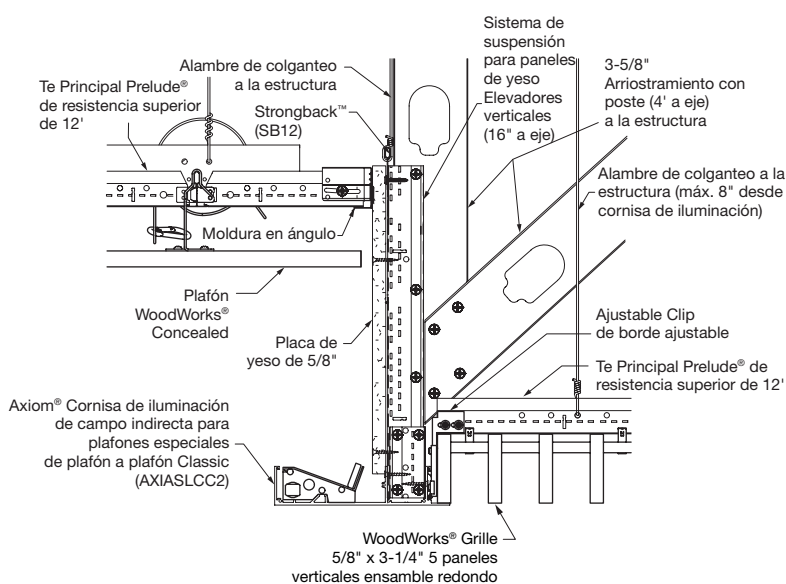
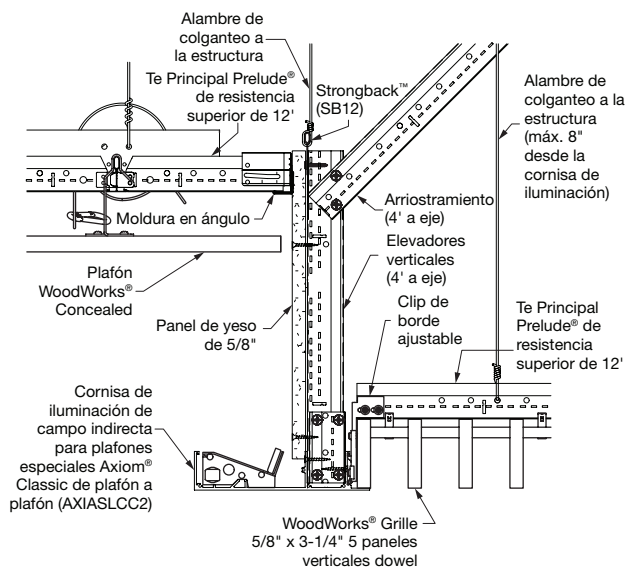

TechLine 877 276-7876

armstrongceilings.com/lightcovers (Seleccione: Español)

**Armstrong®**  
World Industries



BORDES Y TRANSICIONES - Estándar

# SOLUCIONES DE ILUMINACIÓN AXIOM® Cornisa de iluminación - indirecta de campo Para plafones especiales



**LEED® WELL | LBC**

**50% CONTENIDO RECICLADO**

- gestión de energía
- gestión de desechos de construcción
- materiales regionales
- diseño flexible
- EPD
- reciclable/ampliado
- productor resp.
- materiales de origen biológico
- contenido reciclado
- abastecimiento de materias primas
- informe de ingredientes
- materiales
- materiales de bajas emisiones
- calidad de iluminación
- acústica

## LUMINARIAS COMPATIBLES

### CovePerfekt™ de Axis Lighting



#### Estética excepcional

- Sin sombras. No hay puntos brillantes. Sin cambio de color.

#### Especificación fácil

- Luminaria de orientación libre. No necesita detalles complejos. Menos coordinación comercial.



Para más información: [www.axislighting.com](http://www.axislighting.com)

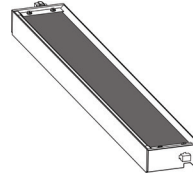

Pared

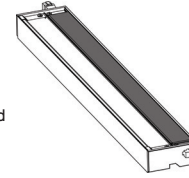

Cielo acústico

#### Rendimiento sin precedentes

- Eficacia dos veces superior a la de otros productos LED.
- Amplia distribución gracias a la tecnología SurroundLite™.

#### Instalación y mantenimiento sin preocupaciones

- Montaje con llave a toda prueba. Hasta un 90% menos de mano de obra.

### ZipWave™ | LED | 707 de Vode® Iluminación Color perfecto, haz perfecto, alineación perfecta... en todo momento

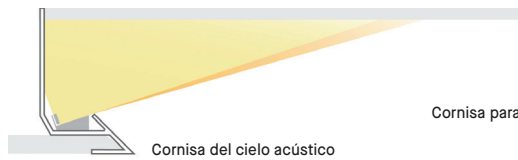

Cornisa del cielo acústico

Cornisa para pared

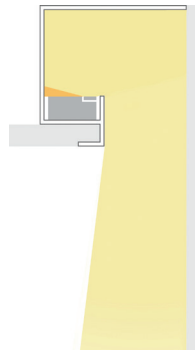

#### Rendimiento excepcional

- Rendimiento bajo, estándar y óptimo disponibles
- Alto rendimiento de más de 1200 lm/pie.
- Opciones de potencia y vataje personalizables



Para más información: [www.vode.com/zipwave-led-707](http://www.vode.com/zipwave-led-707)

#### Instalación a prueba de errores

- Instalación sin herramientas con conexiones plug and play
- Recorre 100' o más desde una fuente de alimentación de 120v
- Longitudes de sección en incrementos exactos de 305 mm (1')

## PROPIEDADES FÍSICAS

#### Material

Aleación de aluminio 3003 de calidad comercial

#### Acabado de la superficie

Acabado de pintura de poliéster al horno aplicado en fábrica

#### Garantía

Garantía limitada de 10 años; garantía del sistema de 30 años

#### Perfil

Varias opciones tanto de plafón a pared como de plafón a plafón en una amplia gama de tamaños con pestaña horizontal de 3/4".

#### Interfaz Te secundaria/Te principal Enrasado

Detalle del extremo  
Empalme con tornillos

#### Limpieza y desinfección

Opciones de limpieza y desinfección aprobadas por los CDC disponibles en [armstrongceilings.com/cleaning](http://armstrongceilings.com/cleaning) (Selección: Español)

#### Informes de la CCI

Para las zonas bajo jurisdicción de la ICC, véanse los informes de evaluación números ESR-1289 y ESR-1308 para los valores permitidos y/o las condiciones de uso relativas a los componentes del sistema de suspensión enumerados en esta página. Los informes están sujetos a reexamen, revisión y posible anulación.

#### Consideraciones sobre la aplicación

Las cornisas de iluminación indirecta Axiom no se pueden curvar.

TechLine / 1 877 276-7876  
[armstrongceilings.com/lightcovers](http://armstrongceilings.com/lightcovers)  
(Selección: Español)  
BPCS-6409M-125

CovePerfekt™ es una marca comercial de Axis Lighting; Vode® y ZipWave™ son marcas comerciales de Vode Lighting LLC; LEED® es una marca comercial registrada del US Green Building Council; Declare® y Living Building Challenge® (LBC) son marcas comerciales registradas del International Living Future Institute®; WELL™ y Well Building Standard son marcas comerciales del International WELL Building Institute; todas las demás marcas comerciales utilizadas en este documento son propiedad de AWI Licensing LLC y/o sus afiliados © 2025 AWI Licensing LLC

**Armstrong®**  
World Industries

